

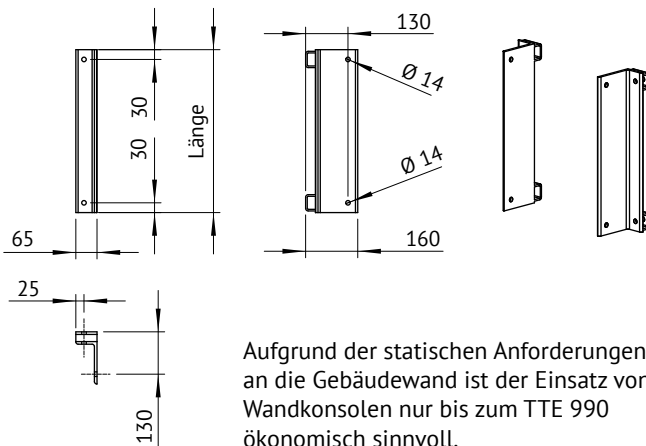

## Wandkonsole für TTE und TTD zur Wandmontage

Typ	TTE/ TTD 50	TTE/ TTD 100	TTE/ TTD 250	TTE/ TTD 500	TTE/ TTD 750	TTE/ TTD 990
Länge WK (mm)	300	500		750		990
Wandkonsolentyp	WK 1		WK 2		WK 3	
Gewicht/Paar	10 kg		12 kg		18 kg	

Die Wandkonsolen werden an den zwei Befestigungsbohrungen im Stirnwandbereich befestigt. Danach wird der Tank mit Wandkonsolen an der Befestigungswand positioniert, die Befestigungsbohrung in der Wand eingebracht und mit den entsprechenden Dübeln befestigt. (Nachweis der Tragfähigkeit und des Befestigungssystems erfolgt bauseits.)



Aufgrund der statischen Anforderungen an die Gebäudewand ist der Einsatz von Wandkonsolen nur bis zum TTE 990 ökonomisch sinnvoll.

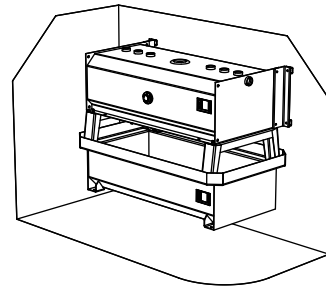

Anwendungsbeispiel:  
TTE 500 Tagestank einwandig mit TW 500 Auffangwanne und WK 2 Wandkonsole

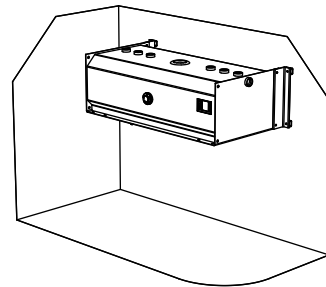

Anwendungsbeispiel:  
TTD 500 Tagestank doppelwandig mit WK 2 Wandkonsole

## Füße für TTE und TTD zur direkten Bodenaufstellung

Typ	TTE 50	TTE 100	TTE/ TTD 250	TTE/ TTD 500	TTE/ TTD 750	TTE/ TTD 990	TTE/ TTD 1500	TTE/ TTD 1950
Länge Fuß (mm)	500		750		1000		1250	
Fußtyp	FS 1		FS 2		FS 3		FS 4	
Gewicht/Paar	9 kg		14 kg		16 kg		18 kg	

Die Füße bestehen aus einem Paar Quadratrohren mit einer Höhe von 100 mm aus Stahl. Sie sind mit Schweißbolzen M10 und Muttern M10 mit unverlierbaren Unterlegscheiben ausgestattet. Sie dienen der optimalen Aufstellung des Tagestanks bzw. der Auffangwanne auf dem Boden.

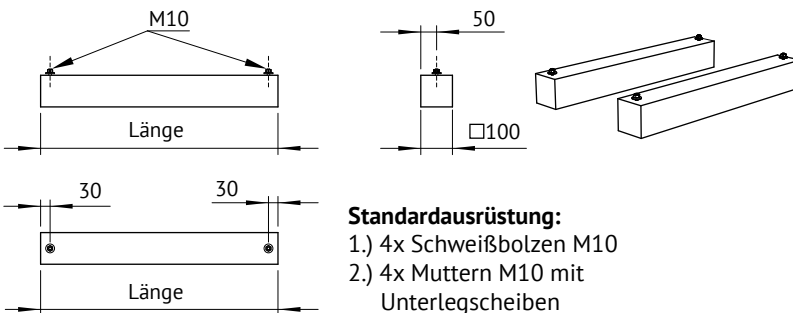

**Standardausrüstung:**  
1.) 4x Schweißbolzen M10  
2.) 4x Muttern M10 mit Unterlegscheiben

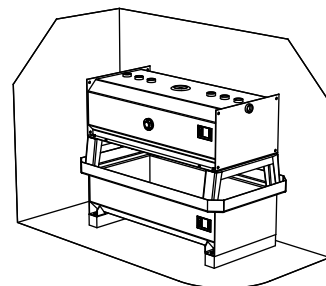

Anwendungsbeispiel:  
TTE 500 Tagestank einwandig mit TW 500 Auffangwanne und FS 2 Fuß

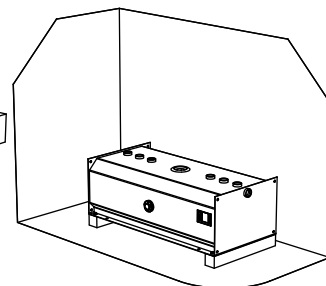

Anwendungsbeispiel:  
TTD 500 Tagestank doppelwandig mit FS 2 Fuß

Werkstoff	Zulassung	Dokumentation	Blatt
Stahl S235JR	-	-	1 / 2

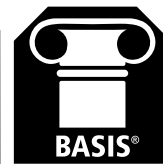

### Standsäule ST 1, 2, 3, 4 für TTE und TTD zur erhöhten Bodenaufstellung bis TTE/TTD 990

Die Standsäule besteht aus zwei Ständerkonstruktionen, die aus einem Quadratrohr 100x100x3 mm gefertigt werden. Diese Ständer werden mit einem Querträger an zwei Kopfplatten mit je vier Muttern verschraubt. Danach wird die Auffangwanne bzw. der Tagestank auf die Standsäule gehoben, auf die entsprechenden Schweißbolzen gesteckt und mit vier Muttern M10 und unverlierbaren Unterlegscheiben befestigt. Als letztes werden die Quadratrohröffnungen mit den beiliegenden Verschlusskappen verschlossen.

	TTE 50/100	Gewicht kg	TTE/TTD 250	Gewicht kg	TTE/TTD 500/750	Gewicht kg	TTE/TTD 990	Gewicht kg
Länge ST (mm)	500		1250		1500		2000	
Breite ST (mm)	500		500		750		750	
Höhe Standsäule	Standsäulentyp							
500 mm	ST 1/5	30	ST 2/5	37	ST 3/5	48	ST 4/5	53
1.000 mm	ST 1/10	34	ST 2/10	46	ST 3/10	57	ST 4/10	62
1.500 mm	ST 1/15	38	ST 2/15	55	ST 3/15	66	ST 4/15	71

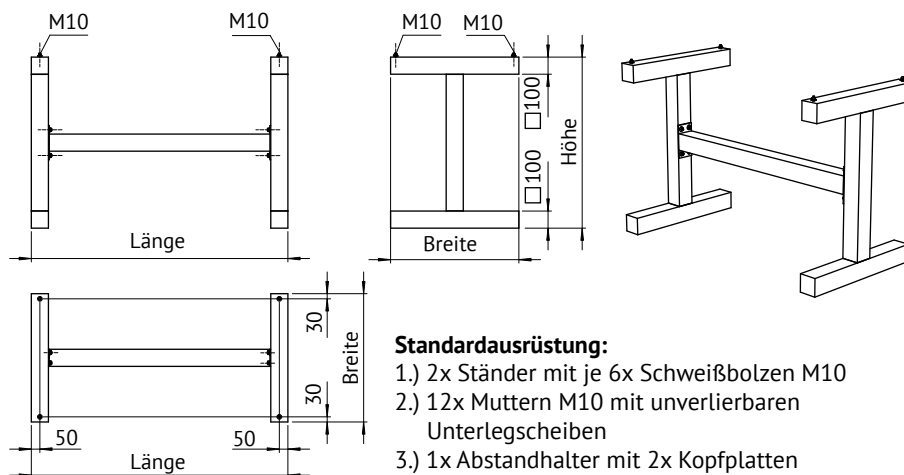

#### Standardausrüstung:

- 1.) 2x Ständer mit je 6x Schweißbolzen M10
- 2.) 12x Muttern M10 mit unverlierbaren Unterlegscheiben
- 3.) 1x Abstandhalter mit 2x Kopfplatten

Anwendungsbeispiel:  
TTE 500 Tagestank einwandig  
mit TW 500 Auffangwanne und  
ST 3/5 Standsäule

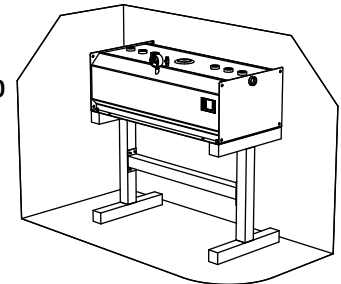

Anwendungsbeispiel:  
TTD 500 Tagestank doppelwan-  
dig mit ST 3/5 Standsäule

### Standsäule ST 5, 6 für TTE und TTD zur erhöhten Bodenaufstellung für TTE/TTD 1500-1950

	TTE/TTD 1500	Gewicht kg	TTE/TTD 1950	Gewicht kg
Länge ST (mm)	2000		2000	
Breite ST (mm)	1000		1250	
Höhe Standsäule	Standsäulentyp			
500 mm	ST 5/5	81	ST 6/5	90
1.000 mm	ST 5/10	99	ST 6/10	108
1.500 mm	ST 5/15	117	ST 6/15	125

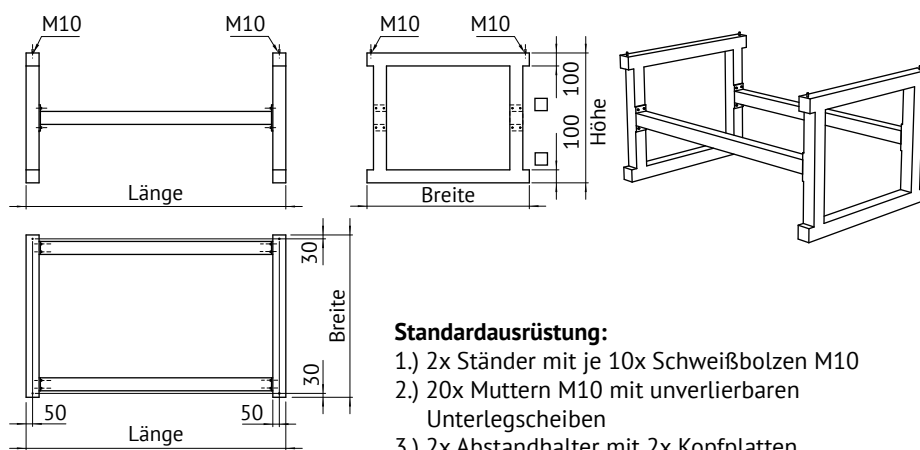

#### Standardausrüstung:

- 1.) 2x Ständer mit je 10x Schweißbolzen M10
- 2.) 20x Muttern M10 mit unverlierbaren Unterlegscheiben
- 3.) 2x Abstandhalter mit 2x Kopfplatten

Anwendungsbeispiel:  
TTD 1500 Tagestank doppel-  
wandig mit ST 5/5 Standsäule

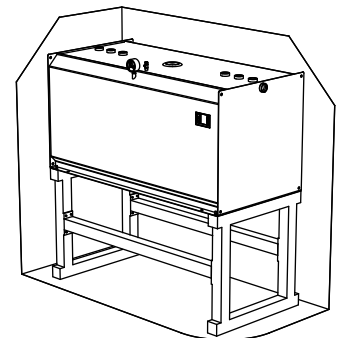

Werkstoff	Zulassung	Dokumentation	Blatt
Stahl S235JR	-	-	1 / 2