





Eigenschaft	Einsatzbereich / Medien		Transport / Aufstellung	
				
	E19 brennbar	E10 Diesel / Heizöl / Mineralöl		E8 Außeneinsatz

- einsetzbar für Krampitz-Tanks bis 8.000 l
- Leistung 1.500 W
- Spannung 230 V, 50 Hz

Information: Der Einsatz der Tankheizung verhindert zuverlässig die Paraffinausscheidung des leichten Heizöls bei sinkenden Temperaturen und erhält die Pump- und Düsenviskosität des Öles im Ansaugbereich.

elektrischer Anschlussplan

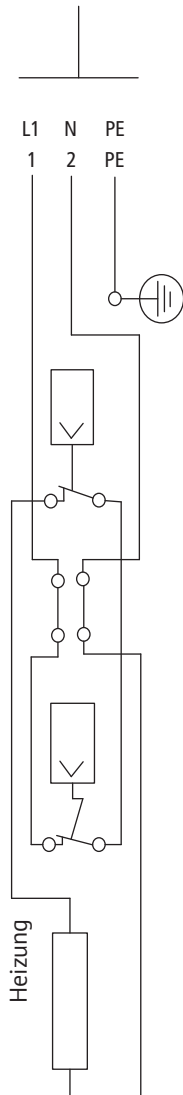

Tankheizung

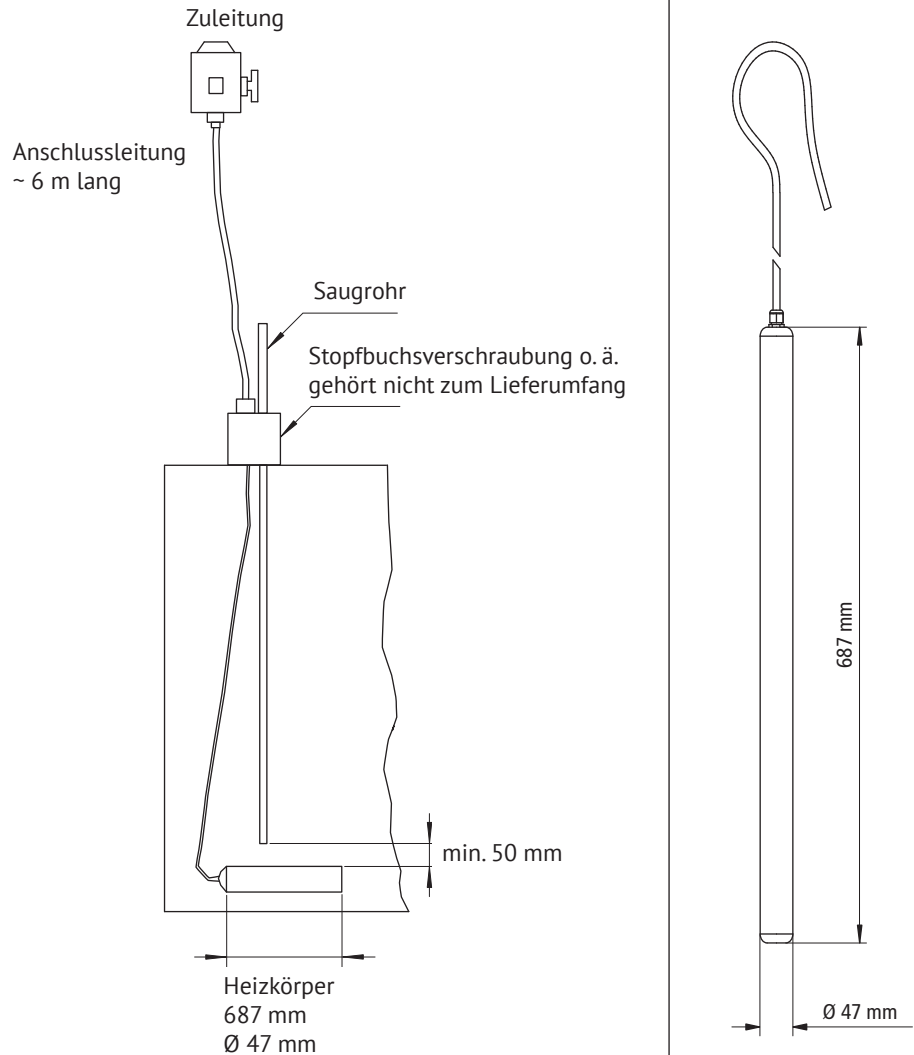

Werkstoff	Zulassung	Dokumentation	Blatt
		Betriebsanleitung 1-fach deutsch	1 von 1