



# Krampitz®

KUBISCH  
GUT

Die B-AE-110 wird zur Signalisierung bzw. Alarmgabe der Überfüllsicherung an den Tankwagenfahrer bei Befüllung eingesetzt. Die Abschaltung der Tankwagenpumpe erfolgt manuell durch den Tankwagenfahrer. Mittels Quittiertasters wird bei angesprochener Überfüllsicherung die Hupe ausgeschaltet. Die Blitzleuchte erlischt selbstständig bei Nichtbenetzung der Überfüllsicherung.

#### Einsatzbereich:

- optische und akustische Alarmbox zur Wandmontage
- gegen Spritzwasser schützen, installation im trockenen Räumen
- darf nicht im explosionsgefährdeten Bereichen eingesetzt werden!

Abmessungen (in mm)

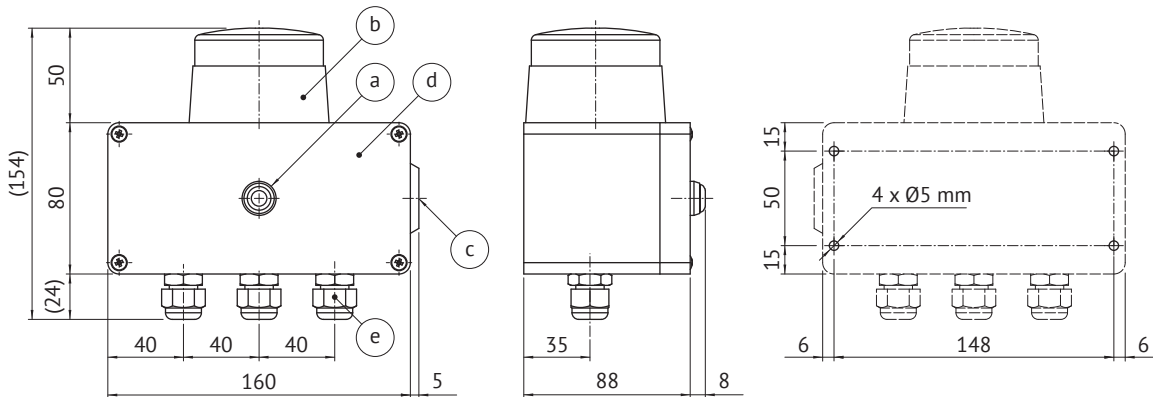

Pos.	Beschreibung
a	Quittiertaster
b	Blitzleuchte - Blitzleistung 1 Joule
c	Hupe - Geräuschpegel 95 dB
d	Gehäuse - Schutzgrad 54 IP
e	3 x Kabelverschraubung M16 x 1,5

	Pos.	Beschreibung
Klemmenbelegung	1	Versorgungsspannung +24 V / DC
	2	Versorgungsspannung 0 V / DC
	3	PE
	4	unbelegt
	5	unbelegt
	6	unbelegt
	7	Signal max.-max. (z. B. AE-200 / Klemme 4)
	8	Signal max.-max. (z. B. AE-200 / Klemme 6)

Technische Änderungen vorbehalten!

#### Anwendungsbeispiel / Klemmplan

- für Tankwagen ohne TW-Stecker und nicht entzündliche wassergefährdende Flüssigkeiten z.B. Diesel

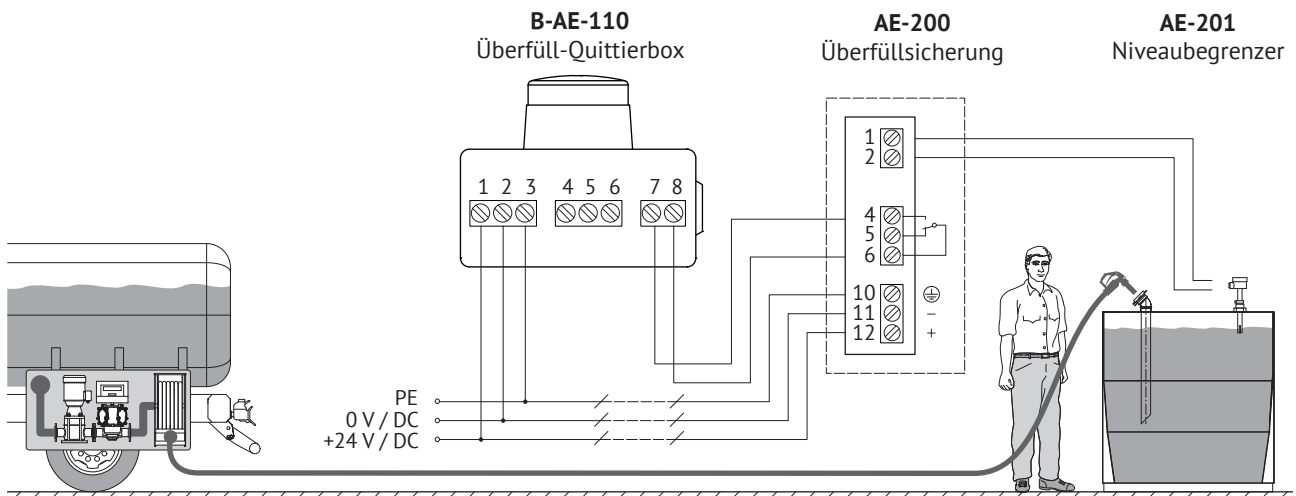

Werkstoff		Dokumentation	Blatt
Polycarbonat		Datenblatt Klemmenbelegung	1 von 1